

LES FORMES LINÉAIRES ET LE DESIGN SOBRE S'ENRICHISSENT D'UN ÉLÉMENT PRÉCIEUX : L'UNICITÉ DES FAÇADES STRUCTURÉES, QUI CRÉENT JEUX DE LUMIÈRE ET MOUVEMENT. LE MEUBLE EST DISPONIBLE AVEC DEUX DÉCORS DIFFÉRENTS: DUNE, DOUCE COMME LA SABLE ET OASI AVEC SES GÉOMÉTRIES DÉLICATES. L'ÉLÉGANCE DE LA FINITION MATE SE CONJUGUE AUX PLUSIEURS COULEURS DISPONIBLES.

SCENT OF DISTANT LANDS IN THE SAHARA COLLECTION, THE LINEAR SHAPES AND THE SOBER DESIGN GET ENRICHED BY A PRECIOUS TOUCH: THE UNIQUE TEXTURE OF ITS FRONTS, CREATING MOTION AND PLAYS OF LIGHT. THE FURNITURE IS AVAILABLE IN TWO PATTERNS: DUNE, SOFTLY SUGGESTIVE AS THE SAND AND OASI, WITH ITS GEOMETRIC DELICACY. THE NEATNESS OF MATT FINISHING IS COMBINED WITH A LARGE RANGE OF COLOURS.

EINE SERIE DER LINEAREN VOLUMEN, MIT GLEICHGEWICHTIGEM UND NÜCHTERNEM DESIGN MIT EINER WERTVOLLEN NOTE: DIE SPEZIELLE VERARBEITUNG DER TÜREN. ZWEI GRÜNDE DER EINZIGARTIGKEIT VON SAHARA: DUNE ERINNERT AN DIE WEICHHEIT DES SANDES UND OASI AN FEINE GEOMETRIEN. VERFÜGBAR IN VERSCHIEDENEN MATTEN FARBEN.

КОЛЛЕКЦИЯ ОБЪЕМНЫХ ЛИНИЙ, БАЛАНСА И ПРОСТОГО ДИЗАЙНА ИМЕЕТ ОДНУ ОСОБЕННОСТЬ: СПЕЦИАЛЬНАЯ ОБРАБОТКА ФАСАДА, КОТОРАЯ СОЗДАЕТ ДВИЖЕНИЕ И ИГРУ СВЕТА. ДВА ВИДА ОБРАБОТКИ, КОТОРЫЕ ДЕЛАЮТ ЭТУ КОЛЛЕКЦИЮ УНИКАЛЬНОЙ: "DUNE" ДЮНА НАПОМИНАЕТ МЯГКОСТЬ ПЕСКА И "OASI" ОАЗИС - ТОНКУЮ ГЕОМЕТРИЮ. ВОЗМОЖНО ВЫБИРАТЬ ОТДЕЛКУ ТОЛЬКО В МАТОВОМ ЦВЕТЕ.

collection sahara

UNA COLLEZIONE DAI VOLUMI LINEARI, DAL
DESIGN FATTO DI EQUILIBRI E SOBRIETÀ,
CON UNA NOTA PREZIOSA: LA LAVORAZIONE
PARTICOLARE DELLE ANTE CHE CREA
MOVIMENTO E GIOCHI DI LUCE. DUE I
MOTIVI CHE RENDONO UNICA SAHARA:
DUNE CHE RICORDA LA MORBIDEZZA DELLA
SABBIA E OASI DALLE SOTTILI GEOMETRIE.
DA SCEGLIERE NELLA FINITURA OPACA,
DECLINABILE IN MOLTEPLICI TONALITÀ DA
ABBINARE FRA LORO.

GBGROUP
emozione bagno



_01



SAHARA_01

FINITURA OASI

067 MANHATTAN OPACO

TOP

TOP TECNOLITE BIANCO OPACO

FINITION OASI

067 MANHATTAN
MAT

PLAN

PLAN EN TECNOLITE
BLANC MAT

OASI FINISH

067 MATT
MANHATTAN

TOP

MATT WHITE
TECNOLITE TOP

AUSFÜHRUNG OASI

067 MANHATTAN
MATT

WASCHTISCH

WASCHTISCHPLATTE
TECNOLITE WEISS MATT

ОТДЕЛКА OASI

067 MANHATTAN
МАТОВЫЙ

ТОП

МОНОЛИТНЫЙ
ТОП С РАКОВИНОЙ
ИЗ ТЕХНОЛИТА
БЕЛОГО МАТОВОГО

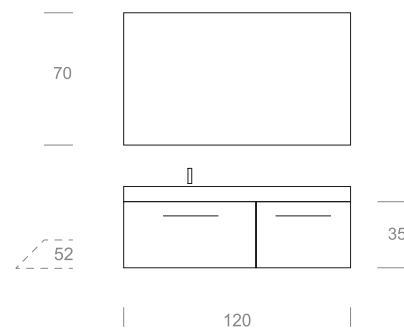

SPESSORI E FORME NUOVE PER VASCHE LAVABO E PIANI D'APPOGGIO.
IL TOP IN TECNOLITE BIANCO OPACO SPESSO CM.8 AGGIUNGE PERSONALITÀ E VALORE ALLA COMPOSIZIONE.

EPAISSEUR ET FORMES
NOUVELLES POUR
VASQUES ET PLANS
DE TOILETTE. LE PLAN
EN TECNOLITE BLANC
MAT ÉPAIS CM.8 DONNE
PERSONNALITÉ ET VALEUR
À L'ENSEMBLE.

NEW THICKNESS AND
SHAPES FOR WASH-
BASIN AND TOPS. THE
MATT WHITE TECNOLITE
TOP 8 CM THICK GIVES
PERSONALITY AND VALUE
TO THE COMPOSITION.

NEUE FORMEN
UND STÄRKEN DER
WASCHTISCHE UND
ABLAGEFLÄCHEN. DER
WEISSE TECNOLITE
WASCHTISCH MIT 8 CM
STÄRKE VERLEIHT DIESER
ANLAGE PERSÖNLICHKEIT
UND PRACHT.

НОВЫЕ ТОЛЩИНА И
ФОРМА ДЛЯ РАКОВИН
И СТОЛЁШНИЦ.
ТОП ИЗ БЕЛОГО
МАТОВОГО ТЕХНОЛИТА
ТОЛЩИНОЙ 8
СМ ПРИБАВЛЯЕТ
ИНДИВИДУАЛЬНОСТИ
И ЦЕННОСТИ
КОМПОЗИЦИЯМ.





02_



SAHARA_02

FINITURA DUNE
017 LATTE OPACO

TOP
TOP GRES "BASALTO GRIGIO"

FINITION DUNE
017 LATTE MAT
PLAN
PLAN EN GRÈS
"BASALTO GRIGIO"

DUNE FINISH
017 MATT LATTE
TOP
"BASALTO GRIGIO"
GRES TOP

AUSFÜHRUNG DUNE
017 LATTE MATT
WASCHTISCH
WASCHTISCH FEINSTEINZEUG
"BASALTO GRIGIO"

ОТДЕЛКА DUNE
017 ЛАТТЕ МАТОВЫЙ
ТОП
ТОП ИЗ ГРЕСА
"BASALTO GRIGIO"

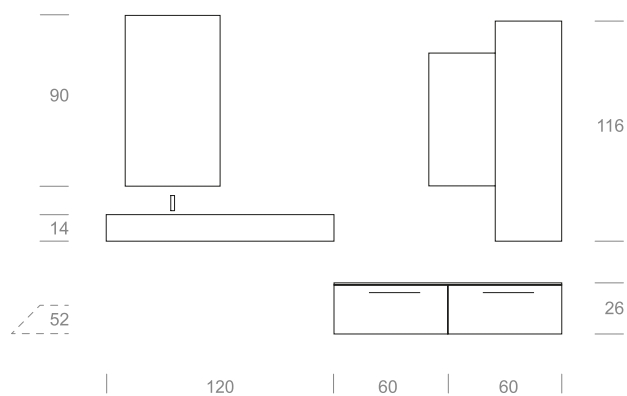

DIVERSE MISURE, PROFONDITÀ E MATERIALI, GENERANO COMPOSIZIONI IN MOVIMENTO.

LARGEURS, PROFONDEURS ET
MATERIAUX DIFFERENTS POUR
ENSEMBLES TOUJOURS DYNAMIQUES.

DIFFERENT WIDTHS, DEPTHS
AND MATERIALS FOR DYNAMIC
VANITIES.

VERSCHIEDENE MASSE, TIEFEN
UND MATERIALIEN GENERIEREN
BEWEGUNG.

РАЗЛИЧНЫЕ РАЗМЕРЫ, ГЛУБИНА
И МАТЕРИАЛЫ, ПРИВОДЯЩИЕ
КОМПОЗИЦИИ В ДВИЖЕНИЕ.









03_

SAHARA_03

FINITURA OASI
017 LATTE OPACO

TOP
TOP GRES "PHEDRA"

FINITION OASI
017 LATTE MAT

PLAN
PLAN EN
GRES "PHEDRA"

OASI FINISH
017 MATT LATTE

TOP
"PHEDRA"
GRES TOP

AUSFÜHRUNG OASI
017 LATTE MATT

WASCHTISCH
WASCHTISCH
FEINSTEINZEUG "PHEDRA"

ОТДЕЛКА OASI
017 ЛАТТЕ МАТОВЫЙ

ТОП
ТОП ИЗ
ГРЕСА "PHEDRA"





230 SAHARA











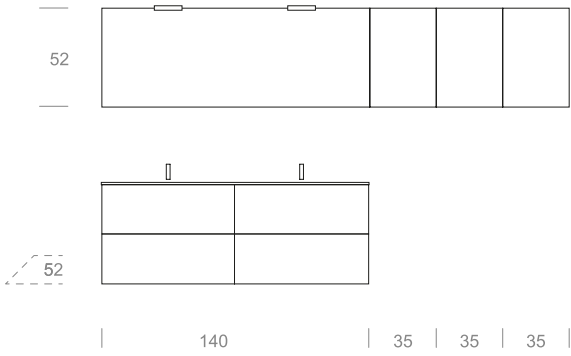

SAHARA_04

FINITURA DUNE
 066 GRIGIO LONDRA OPACO
TOP
 TOP VETRO FUSO "MANHATTAN"

FINITION DUNE
 017 LATTE MAT
PLAN
 PLAN EN VERRE "MANHATTAN"
 (VASQUE MOULÉE)

DUNE FINISH
 017 MATT LATTE
TOP
 "MANHATTAN" GLASS TOP
 (INTEGRATED WASH-BASIN)

AUSFÜHRUNG DUNE
 017 LATTE MATTE
WASCHTISCH
 WASCHTISCH GLAS "MANHATTAN"
 (BECKEN INTEGRIERT)

ОТДЕЛКА DUNE
 017 ЛАТТЕ МАТОВЫЙ
ТОП
 МОНОЛИТНЫЙ ТОП ИЗ СТЕКЛА С
 РАКОВИНОЙ ЦВЕТ "МАНХАТТАН"



05_

SAHARA_05

FINITURA OASI
017 LATTE OPACO

TOP
TOP TECNOLITE BIANCO OPACO

FINITION OASI
017 LATTE MAT
PLAN
PLAN EN TECNOLITE
BLANC MAT

OASI FINISH
017 MATT LATTE
TOP
MATT WHITE
TECNOLITE TOP

AUSFÜHRUNG OASI
017 LATTE MATT
WASCHTISCH
WASCHTISCHPLATTE
TECNOLITE WEISS MATT

ОТДЕЛКА OASI
017 LATTE МАТОВЫЙ
ТОП
МОНОЛИТНЫЙ ТОП С РАКОВИНОЙ
ИЗ ТЕХНОЛИТА БЕЛОГО МАТОВОГО







LO SPECCHIO RETROILLUMINATO, IN SINTONIA CON IL MOTIVO GEOMETRICO DELLE ANTINE, COMPLETA L'ARMONIA DELLA COMPOSIZIONE.

LE MOTIF GEOMETRIC DU MIROIR
RÉTROÉCLAIRÉ QUI REPREND LA
FAÇADE STRUCTURÉE, COMPLETE
L'HARMONIE DE LA COMPOSITION.

THE GEOMETRICAL SERIGRAPHY OF
THE BACKLITED MIRROR MATCHES
WITH THE FRONT TEXTURE, MAKING
THE VANIT HARMONY COMPLETE.

DER HINTERLEUCHTETE
SPIEGEL IM EINKLANG MIT DEN
GEOMETRISCHEN FORMEN DER
VORDERSEITEN DER MÖBEL
VOLLENDET DIE HARMONIE.

ЧЕРЕДОВАНИЕ ИЗОГНУТЫХ И
ЛИНЕЙНЫХ ЭЛЕМЕНТОВ ДАЕТ
ЭРГОНОМИЧНОСТЬ И ДВИЖЕНИЕ,
ТОЧНО ТАКЖЕ КАК ОТДЕЛКИ ИЗ
ДЕРЕВА ЧЕРЕДУЮТСЯ С ЛАКОМ.



LA SUPERFICE SEMBRA DISEGNATA DAL VENTO,
COME SPIAGGE DI VELLUTO IN UN RICORDO DI TERRE LONTANE.

UNE SURFACE
DESSINÉE PAR LE
VENT, COMME UNE
PLAGE DE VELOURS,
SOUVENIR DES
TERRES INCONNUES.

WAVES MADE
BY THE WIND,
LIKE A VELVET
BEACH,
MEMORY
OF FOREIGN
LANDS.

DIE OBERFLÄCHE
SCHEINT VOM WINDE
GEZEICHNET ZU
SEIN UND ERINNERT
AN SAMTWEICHE
STRÄNDE IN FERNEN
LÄNDERN.

КАК БАРХАТНЫЙ
ПЛЯЖ,
ПОВЕРХНОСТЬ, КАК
БУД-ТО РАЗРАБОТАНА
ВЕТРОМ, В ПАМЯТЬ О
ДАЛЕКИХ ЗЕМЛЯХ.

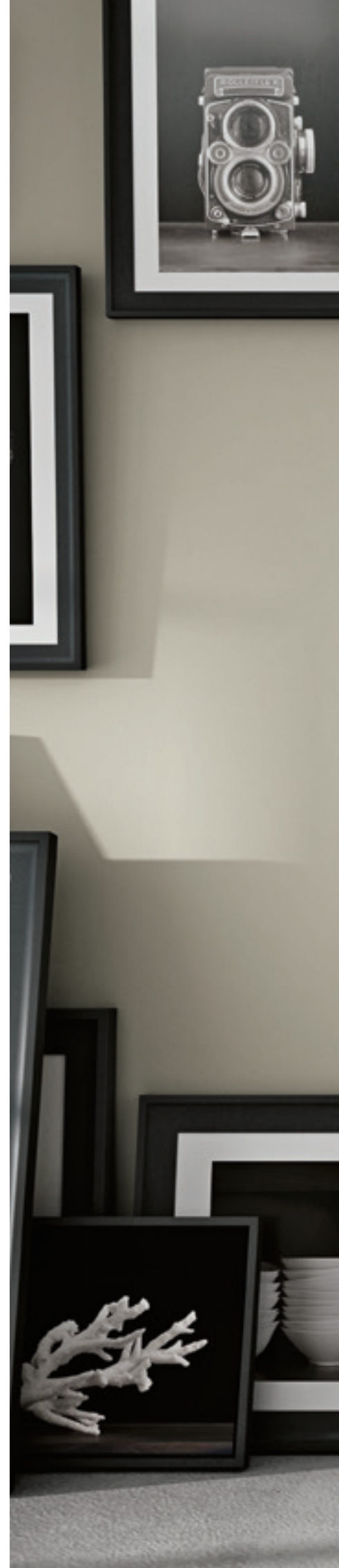

SAHARA 241



06_

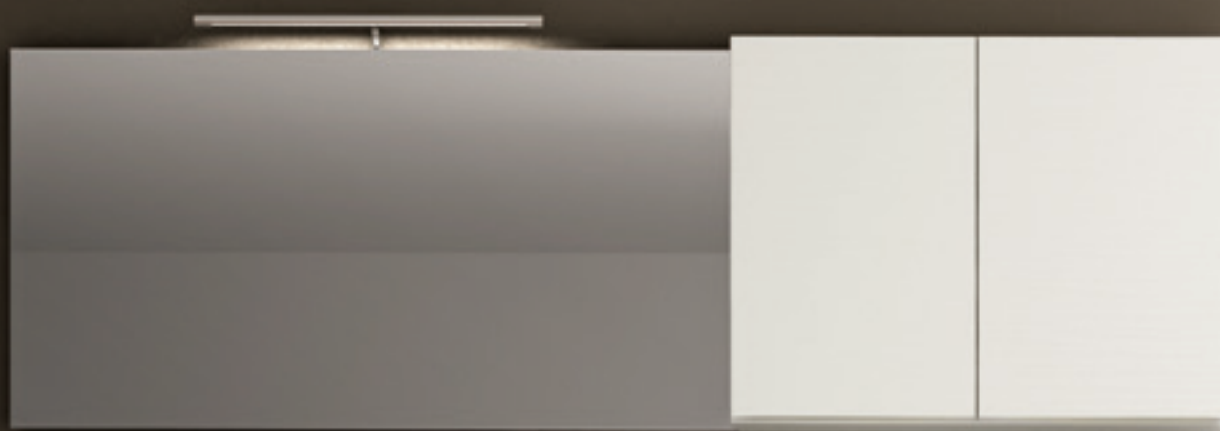





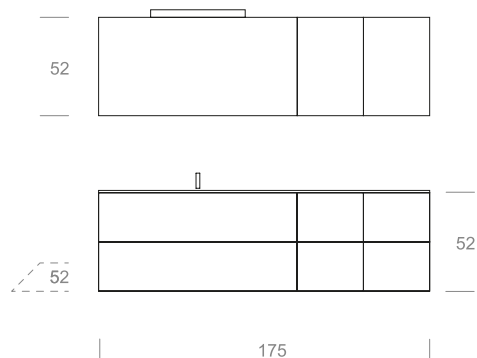

SAHARA_06

FINITURA DUNE
017 LATTE OPACO

TOP
TOP TECNOLITE BIANCO OPACO

FINITION DUNE
017 LATTE MAT
PLAN
PLAN EN TECNOLITE
BLANC MAT

DUNE FINISH
017 MATT LATTE
TOP
MATT WHITE
TECNOLITE TOP

AUSFÜHRUNG DUNE
017 LATTE MATT
WASCHTISCH
WASCHTISCHPLATTE
TECNOLITE WEISS MATT

ОТДЕЛКА DUNE
017 ЛАТТЕ МАТОВЫЙ
ТОП
МОНОЛИТНЫЙ ТОП С РАКОВИНОЙ
ИЗ ТЕХНОЛИТА БЕЛОГО МАТОВОГО



07_

SAHARA_07

FINITURA OASI

073 ORCHIDEA OPACO

TOP

TOP TECNOLITE BIANCO OPACO

FINITION OASI

073 ORCHIDEA
MAT

PLAN

PLAN EN
TECNOLITE
BLANC MAT

OASI FINISH

073 MATT
ORCHIDEA

TOP

MATT WHITE
TECNOLITE
TOP

AUSFÜHRUNG OASI

073 ORCHIDEA
MATT

WASCHTISCH

WASCHTISCHPLATTE
TECNOLITE WEISS
MATT

ОТДЕЛКА OASI

073 ORCHIDEA МАТОВЫЙ

ТОП

МОНОЛИТНЫЙ ТОП
С РАКОВИНОЙ ИЗ
ТЕХНОЛИТА БЕЛОГО
МАТОВОГО

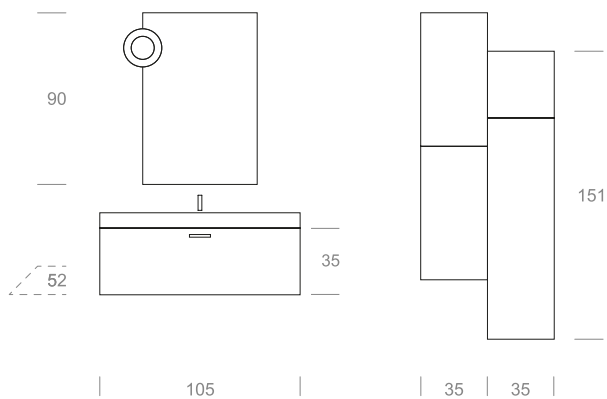





MANIGLIA PER L'ANTA OASI: PICCOLI SEGNI IN ABBINAMENTO AL GRAFISMO DEL MOTIVO.

POIGNÉE OASI:
UN PETIT SIGNE
GRAPHIQUE SUR
UNE SURFACE
GÉOMÉTRIQUE.

HANDLE FOR OASI
FRONT: SMALL
GRAPHIC SYMBOL
ON A GEOMETRIC
TEXTURE.

TÜRHANDGRIFF
FÜR OASI: KLEINE
ZEICHNUNGEN IN
VERBINDUNG MIT DEM
MOTIV.

РУЧКА ДЛЯ ДВЕРЦЫ OASIS:
НЕБОЛЬШОЙ ЗНАК, КОТОРЫЙ
ОТЛИЧНО СОЧЕТАЕТСЯ С
ГРАФИЧЕСКОЙ СТРУКТУРОЙ
ФАСАДА.



08_



SAHARA 251

MOVIMENTO E GIOCO DI LUCE

MOUVEMENT ET **JEUX DE LUMIERE**
PLAYS OF LIGHT IN MOTION
LINIEN **BEWEGUNG UND LICHTSPIELE**
ДВИЖЕНИЕ И ИГРА СВЕТА



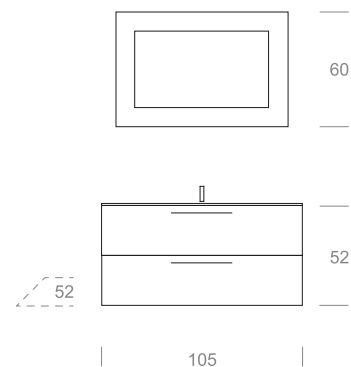

FINITION DUNE
045 TORTORA MAT
PLAN
PLAN EN CÉRAMIQUE

DUNE FINISH
045 MATT TORTORA
TOP
CERAMIC TOP

AUSFÜHRUNG DUNE
045 TORTORA MATT
WASCHTISCH
WASCHTISCHPLATTE KERAMIK

ОТДЕЛКА DUNE
045 TORTORA МАТОВЫЙ
ТОП
ТОП ИЗ КЕРАМИКИ

SAHARA_08

FINITURA DUNE
045 TORTORA OPACO
TOP
TOP CERAMICA

09_









SAHARA_09

FINITURA OASI
063 POLVERE OPACO

TOP
TOP TECNOPLAN BIANCO LUCIDO

FINITION OASI
063 POLVERE MAT
PLAN
PLAN EN TECNOPLAN
BRILLANT

OASI FINISH
063 MATT POLVERE
TOP
GLOSSY TECNOPLAN
TOP

AUSFÜHRUNG OASI
063 POLVERE MATT
WASCHTISCH
WASCHTISCHPLATTE
TECNOPLAN WEISS
HOCHGLANZ

ОТДЕЛКА OASI
063 POLVERE МАТОВЫЙ
ТОП
МОНОЛИТНЫЙ ТОП
С РАКОВИНОЙ ИЗ
ТЕХНОПЛАНА БЕЛОГО
ГЛЯНЦЕВОГО

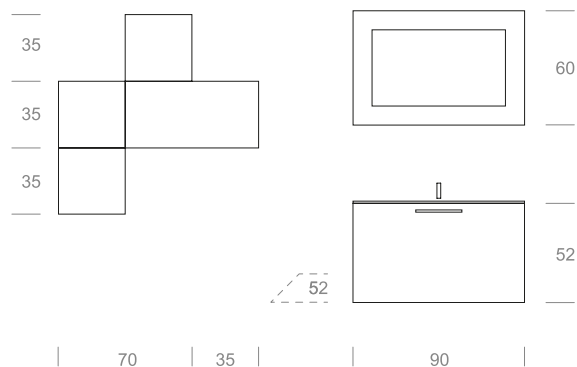

10_

SAHARA_10

FINITURA DUNE
043 SABBIA OPACO
042 TERRA OPACO

TOP
TOP TECNOLITE "CAPPUCCINO" OPACO

FINITION DUNE
043 SABBIA MAT
042 TERRA MAT

PLAN
PLAN EN TECNOLITE
"CAPPUCCINO" MAT

DUNE FINISH
043 MATT SABBIA
042 MATT TERRA

TOP
MATT "CAPPUCCINO"
TECNOLITE TOP

AUSFÜHRUNG DUNE
043 SABBIA MATT
042 TERRA MATT

WASCHTISCH
WASCHTISCHPLATTE TECNOLITE
"CAPPUCCINO" MATT

ОТДЕЛКА DUNE
043 SABBIA МАТОВЫЙ
042 TERRA МАТОВЫЙ

ТОП
МОНОЛИТНЫЙ ТОП С РАКОВИНОЙ ИЗ
ТЕХНОЛИТА МАТОВОГО "CAPPUCCINO"

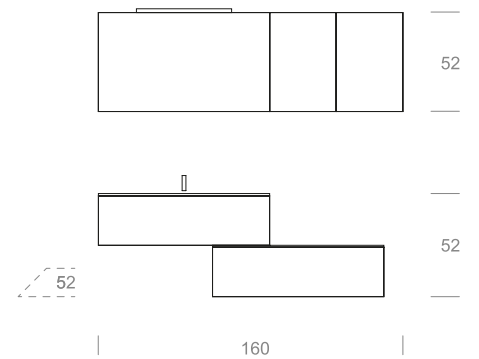









IL TOP IN TECNOLITE CAPPUCCINO CON VASCA INTEGRATA E IL TOP DI COPERTURA CON LA STESSA FINITURA E MATERIALE: DETTAGLI PREZIOSI PER UN PERFETTO COORDINAMENTO.

PLAN EN TECNOLITE
CAPPUCCINO AVEC VASQUE
INTEGRÉE ET PLAN DE
FINITION DANS LE MEME
MATERIEL ET LA MEME
FINITION: DETAILS PRÉCIEUX
POUR UN ACCORD PARFAIT

TECNOLITE TOP CAPPUCCINO
WITH INTEGRATED SINK AND
FINISHING TOP IN THE SAME
MATERIAL AND COLOUR:
PRECIOUS DETAILS FOR A
PERFECT MATCHING

DER INTEGRIERTE
CAPUCCINO WASCHTISCH
IN TECNOLITE: WERTVOLLE
DETAILS FÜR EINE
PERFEKTE KOORDINATION.

ТОП ИЗ ТЕХНОЛИТА САПУЦЦИНО
СО ВСТРОЕННОЙ МОНОЛИТНОЙ
РАКОВИНОЙ И СТОЛЕШНИЦЕЙ
ИЗ ТОГО ЖЕ САМОГО
МАТЕРИАЛА, ЯВЛЯЮТСЯ
ЦЕННЫМИ ДЕТАЛЯМИ ДЛЯ
ИДЕАЛЬНОГО СОЧЕТАНИЯ.

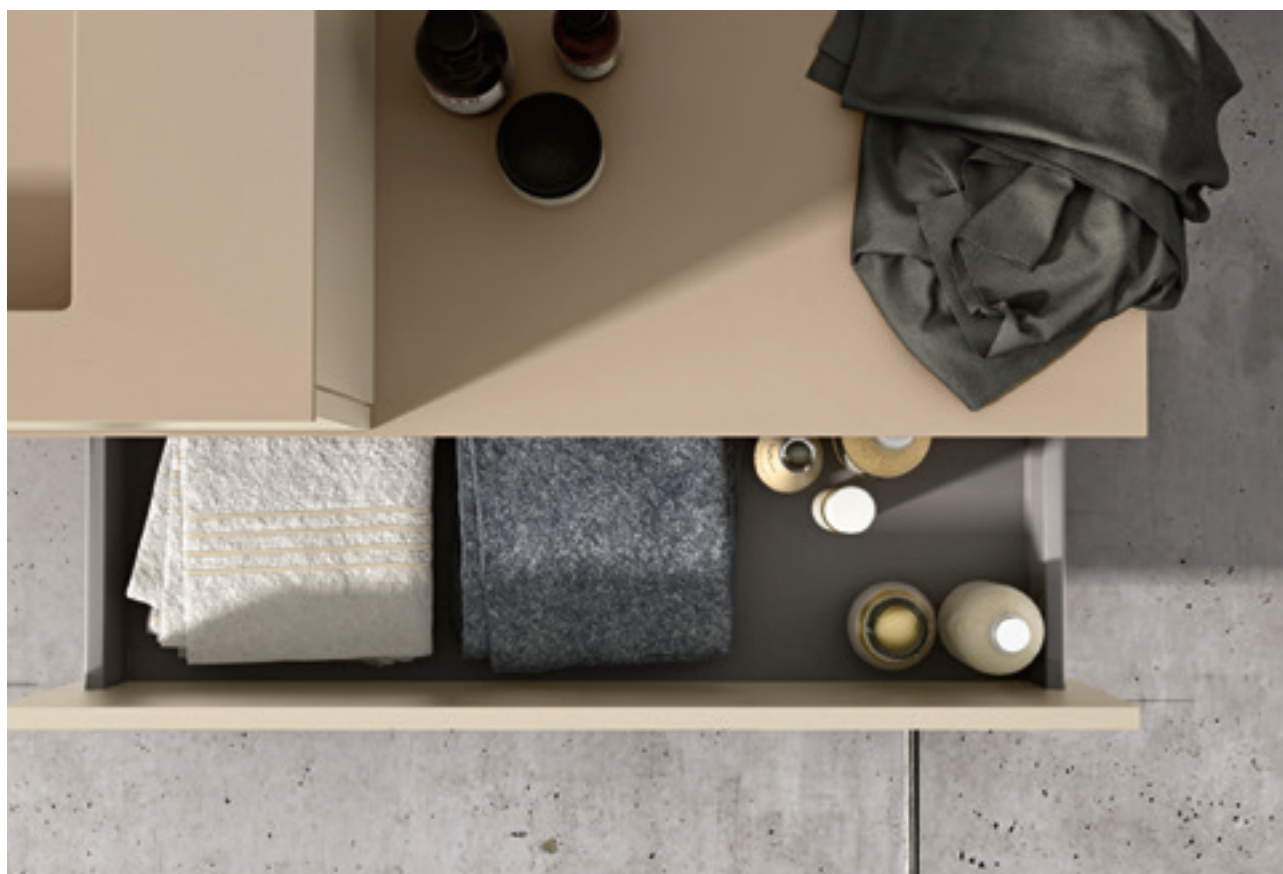

SAHARA

PORTALAVABI E BASI

MEUBLES SOUS-VASQUE
ET ELEMENT BAS

WASH-BASIN UNITS
AND BASE ELEMENTS

WASCHTISCHUNTERSCHRÄNKE
UND UNTERSCHRÄNKE

ТУМБЫ И
ТУМБЫ ПОД РАКОВИНУ

PORTALAVABI **PROF. 52** • MEUBLE SOUS-VASQUE **PROF. 52** • WASH-BASIN BASE UNITS **DEPTH 52** •
WASCHTISCHUNTERSCHRÄNKE **TIEFE 52** • ТУМБЫ ПОД РАКОВИНУ **ШИРИНА 52**

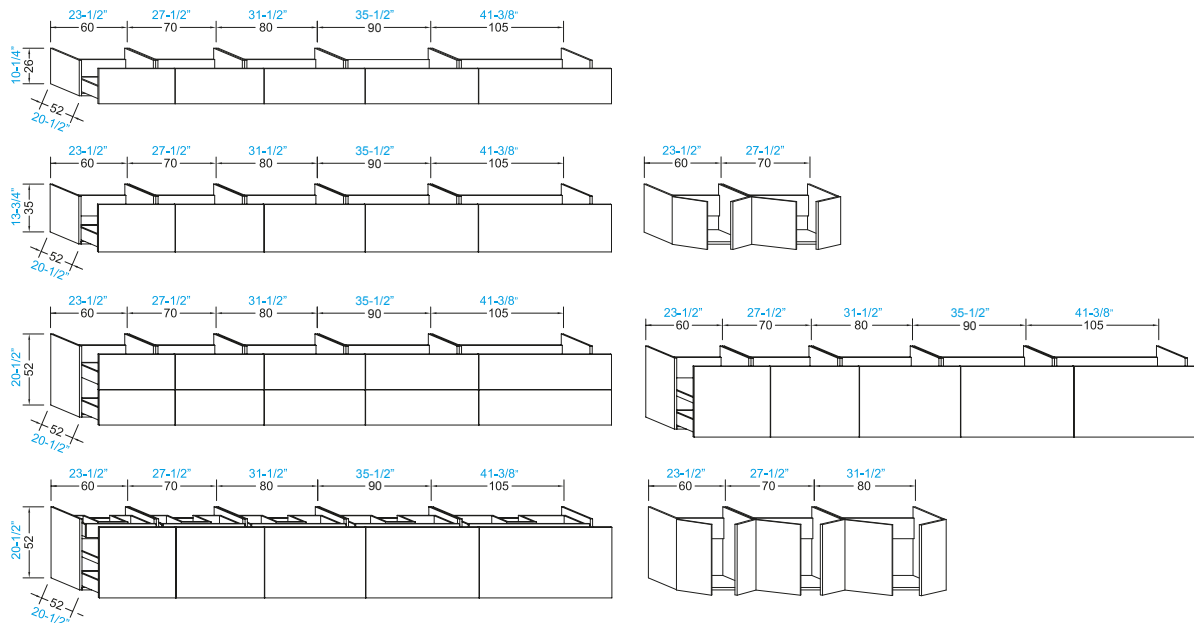

PORTALAVABI **PROF. 37** • MEUBLES SOUS-VASQUE **PROF. 37** • WASH-BASIN BASE UNITS **DEPTH 37** •
WASCHTISCHUNTERSCHRÄNKE **TIEFE 37** • ТУМБЫ ПОД РАКОВИНУ **ШИРИНА 37**

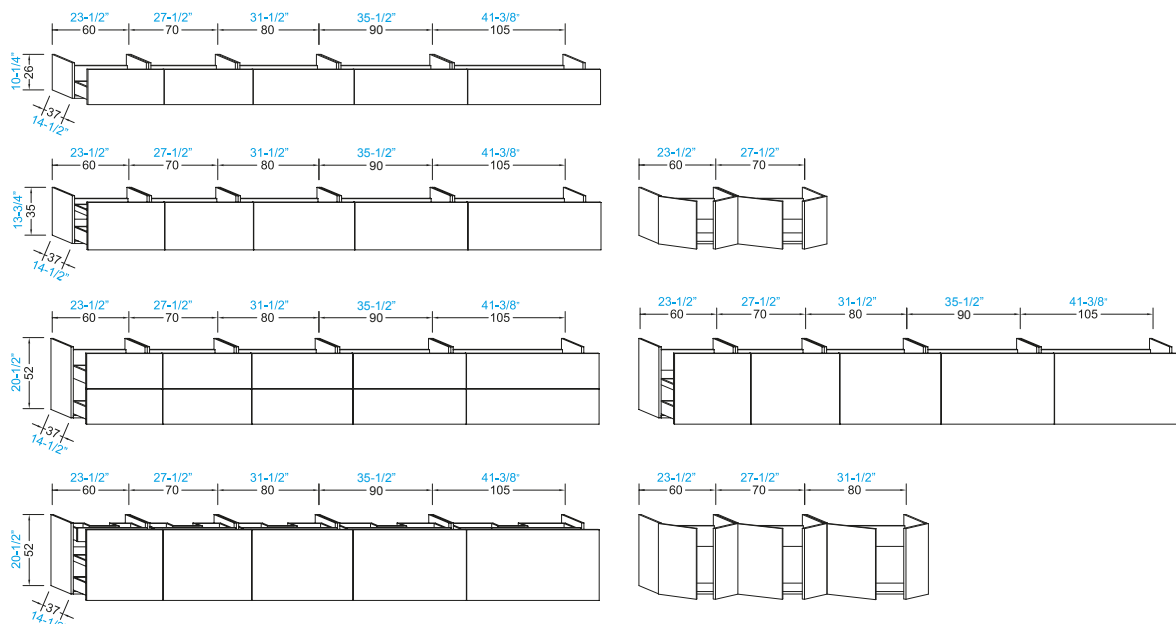

BASI COMPONENTI PROF. 52 • ELEMENTS BAS PROF. 52 • BASE UNITS DEPTH 52 •
 UNTERSCHRÄNKE TIEFE 52 • ТУМБЫ ШИРИНА 52

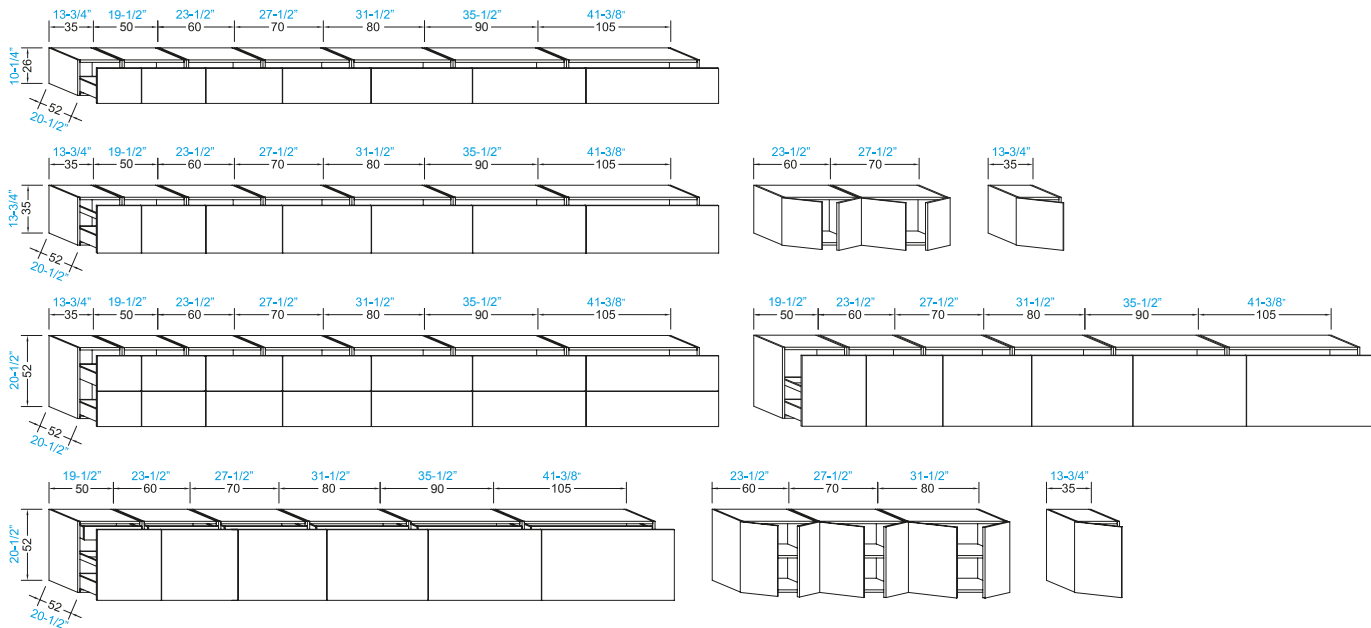

BASI COMPONENTI PROF. 37 • ELEMENTS BAS PROF. 37 • BASE UNITS DEPTH 37 •
 UNTERSCHRÄNKE TIEFE 37 • ТУМБЫ ШИРИНА 37

